



WOWI-WICKERT

Heizungs-, Luft- und Klimaproducte GmbH

MONTAGEANLEITUNG

WOWI-AIR-CX

Dachmontage



Heizung



Lüftung



Klima



Kühlung

Montageanleitung
WOWI-AIR-CX Dachmontage

Ausgabe: 04/2021

© Copyright WOWI-WICKERT Heizungs-, Luft- und Klimaproducte GmbH
Alle Rechte vorbehalten E&OE

WOWI-WICKERT behält sich das Recht vor, seine Produkte ohne Vorankündigung zu ändern.
Dies gilt auch für bereits bestellte Produkte, sofern die vorher vereinbarten Spezifikationen nicht beeinflusst werden.

Inhaltsverzeichnis

2 Allgemeine Beschreibung	4
3 Sicherheitsinformation	4
4 Lieferumfang/Teileliste	4
5 Dachmontage für Lüftungsgerät „Standard“	6
6 Dachmontage für Lüftungsgerät mit Eckteil	7
7 Dachmontage für Lüftungsgerät mit seitlichem Abschnitt	9

2 Allgemeine Beschreibung



Das Dach schützt das Lüftungsgerät vor Niederschlag.



3 Sicherheitsinformation

Die Sicherheitsinformationen finden Sie im Haupthandbuch.

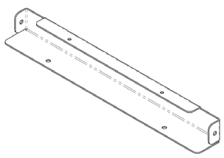
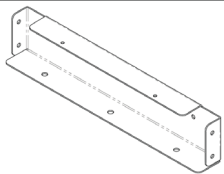
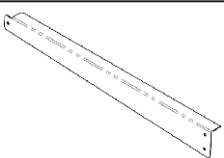
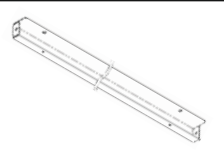
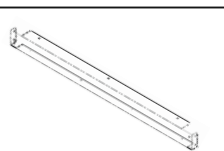
4 Lieferumfang/Teileliste

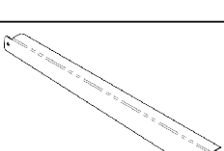
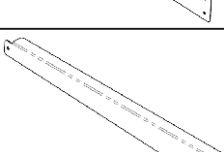
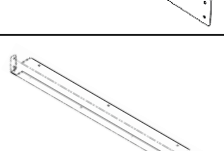
Die folgende Tabelle zeigt allgemeine Zeichnungen der gelieferten Teile, die am Gerät montiert werden könnten.

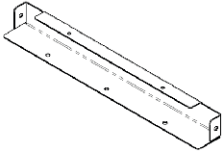
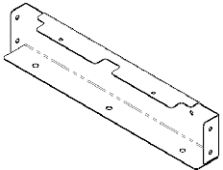
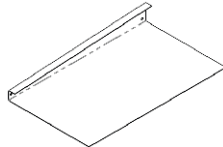
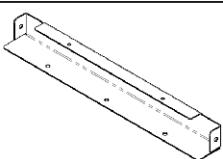
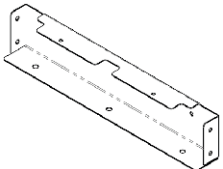
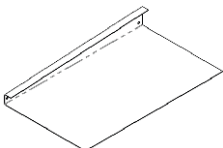
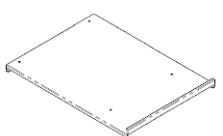
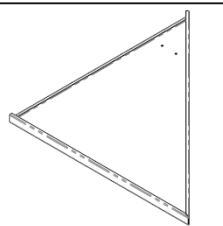
Teil	Menge	Abbildung
Frontstütze 1.1	Hängt von der Gerätekonfiguration ab	
Mittelstütze 1.2	Hängt von der Gerätekonfiguration ab	
Querstütze 1.3	Hängt von der Gerätekonfiguration ab	
Frontstütze 1.4	Hängt von der Gerätekonfiguration ab	
Mittelstütze 1.5	Hängt von der Gerätekonfiguration ab	
Diagonalstütze 1.6	Hängt von der Gerätekonfiguration ab	
Querstütze 1.7	Hängt von der Gerätekonfiguration ab	
Querstütze 1.8	Hängt von der Gerätekonfiguration ab	
Mittelstütze 1.9	Hängt von der Gerätekonfiguration ab	

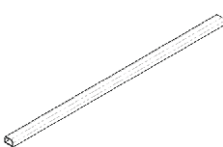
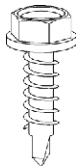
Hintere Halterung 2.1	Hängt von der Gerätekonfiguration ab	
Hintere Halterung 2.2	Hängt von der Gerätekonfiguration ab	
Hintere Halterung 2.3	Hängt von der Gerätekonfiguration ab	
Hintere Halterung 2.4	Hängt von der Gerätekonfiguration ab	
Hintere Halterung 2.5	Hängt von der Gerätekonfiguration ab	
Hintere Halterung 2.6	Hängt von der Gerätekonfiguration ab	
Dachteil 3.1	Hängt von der Gerätekonfiguration ab	
Dachteil 3.2	Hängt von der Gerätekonfiguration ab	
C-Profil 4.1	Hängt von der Gerätekonfiguration ab	
Dichtungsband 4.2	Hängt von der Gerätekonfiguration ab	
Selbstschneidene Schraube 4,8 x 19 DIN7504K	Abhängig von der Größe des Gerätes	

5 Dachmontage für Lüftungsgerät „Standard“

1. Verbinden Sie die Stützen 1.1, 1.2 und 1.3 mit selbstschneidenden Schrauben 4,8 x 19 DIN 7504K. Der Rahmen muss mittig an der Längsseite auf dem Lüftungsgerät angebracht werden (Siehe Abbildung 5.1)
2. Den Rahmen mit selbstschneidenden Schrauben 4,8 x 19 DIN 7504K, die mit dem Gerät geliefert wurden, zentrieren und am Gerät befestigen.



Abb. 5.1

1.1 vordere Unterstützung **1.2** hintere Unterstützung **1.3** Querstütze

3. Montieren Sie die hinteren Halter 2.1, 2.2 und 2.3, verbinden Sie sie mit selbstschneidenden Schrauben 4,8 x 19 DIN 7504K mit dem Rahmen und befestigen Sie sie mit selbstschneidenden Schrauben 4,8 x 19 DIN 7504K am Gerät, wie in Abbildung 5.2 gezeigt

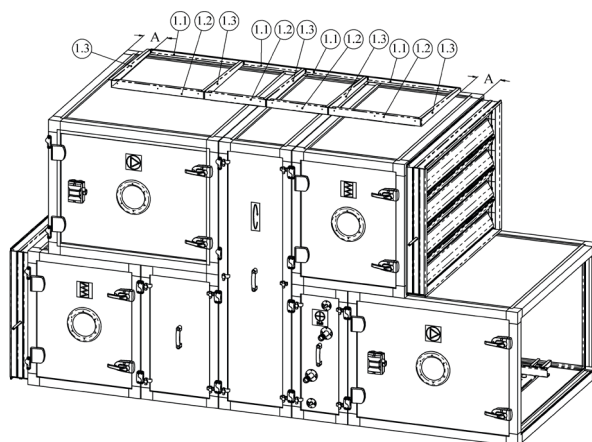

Abb. 5.2

2.1 hinterer Halter **2.2** hinterer Halter **2.3** hinterer Halter

4. Montieren Sie die andere Seite des Rahmens auf die gleiche Weise wie die erste. Die vollständige Rahmenmontage ist in Abbildung 5.3 dargestellt.

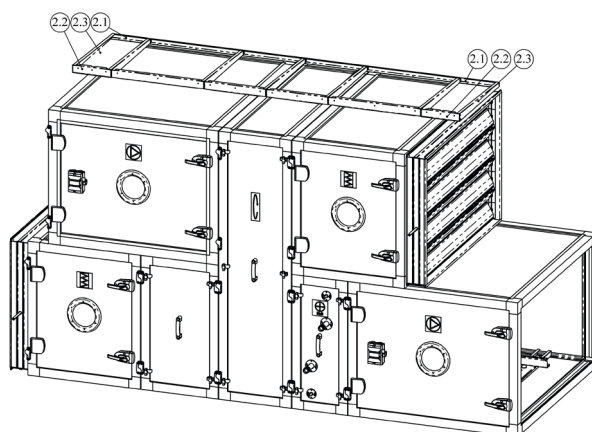

Abb. 5.3

5. Passen Sie die Abschnitte einer bestimmten Breite des Daches mit dem gleichen Abstand des Rahmens an. Dichtungstreifen zwischen zwei Segmenten auftragen. Dichtungsgummi wird nur auf die Seitenfläche eines Segments aufgetragen. Die Segmente werden mit dem C-Profil verbunden und mit selbstschneidenden Schrauben von 4,8 x 19 DIN 7504K am Rahmen befestigt (siehe Abbildung 5.4).
6. Um das erste Deck des Geräts abzudecken, befestigen Sie die Segmente 3.1 direkt am Gerät, ohne den Rahmen zu halten (siehe Abbildung 5.4).

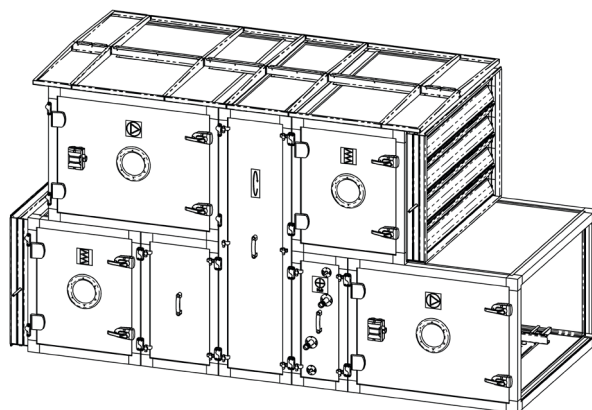

Abb. 5.4

3.1 Dachsegment 4.1 C-Profilanschluss 4.2 Dichtungstreifen 10 Lamellen

6 Dachmontage für Lüftungsgerät mit Eckteil

1. Starten Sie die Montage vom Eckabschnitt aus. Verbinden Sie die eckigen Dachträger 1.4, 1.5, 1.6, 1.7 mit selbstschneidenden Schrauben 4,8 x 19 DIN 7504K. Befestigen Sie den Rahmen mit selbstschneidenden Schrauben 4,8 x 19 DIN 7504K, die mit dem Gerät geliefert wurden, am Gerät, wie in Abbildung 6.1 gezeigt.

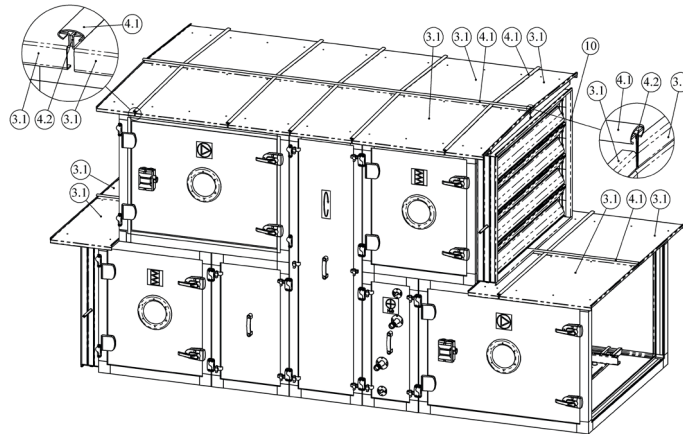

Abb. 6.1

1.4 vordere Unterstützung 1.5 mittlere Unterstützung 1.6 diagonale Unterstützung 1.7 Querstütze

2. Platzieren Sie die Diagonalstützen 1.6 an den Ecken und befestigen Sie sie mit dem selbstschneidenden Schrauben DIN 7504K 4,8 x 19 (siehe Abbildung 6.2).

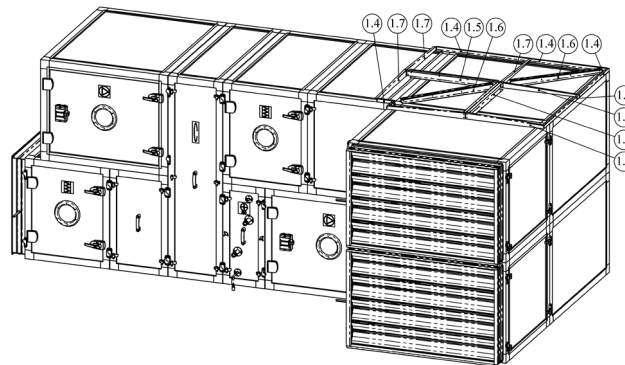

Abb. 6.2

1.4 vordere Unterstützung 1.5 mittlere Unterstützung 1.6 diagonale Unterstützung

3. Bringen Sie nach der Montage der Eckprofilstützen Standarddachstützen gemäß den Abschnitten 1, 2 und 3 von Kapitel 5 an, wie in Abbildung 6.3 dargestellt.

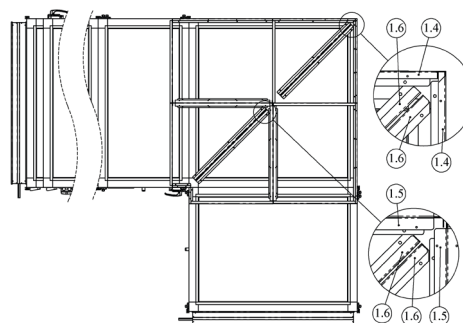

Abb. 6.3

4. Platzieren Sie die Segmente eines Eckdaches wie in Abbildung 6.4 gezeigt.

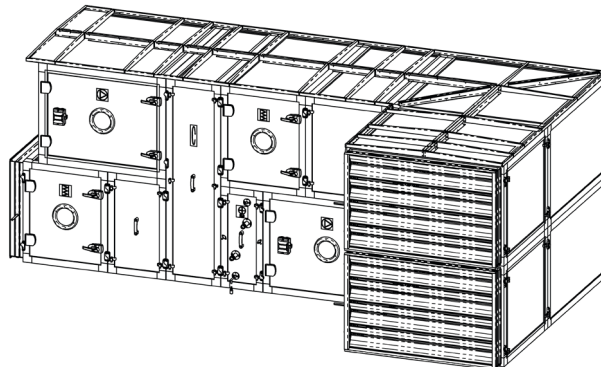

Abb. 6.4

3.1 Dachsegment **3.2** Dachsegment **4.1** C-Profil **4.2** Dichtungsstreifen.

5. Montieren Sie die Standarddachsegmente gemäß Kapitel 5, Absätze 4, 5 und 6 wie in Abbildung 6.5 gezeigt, am Eckdach.

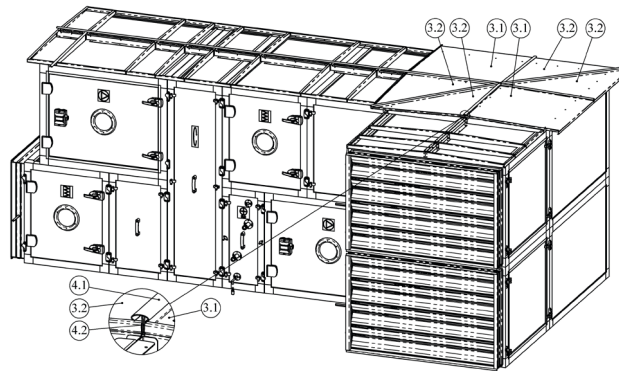

Abb. 6.5

7 Dachmontage für Lüftungsgerät mit seitlichem Abschnitt

1. Verbinden Sie die Stützen 1.1, 1.2, 1.3, 1.8 und 1.9 mit selbstschneidenden Schrauben 4,8 x 19 DIN 7504K. Der gesamte Rahmen mit den Einzelteilen muss entsprechend der Länge der Einheit zentriert sein. Der Abstand A muss auf beiden Seiten gleich sein, wie in Abbildung 7.1 dargestellt.
2. Zentrieren Sie den Rahmen und befestigen Sie ihn mit den im Lieferumfang des Geräts enthaltenen selbstschneidenden Schrauben 4,8 x 19 DIN 7504K am Gerät.

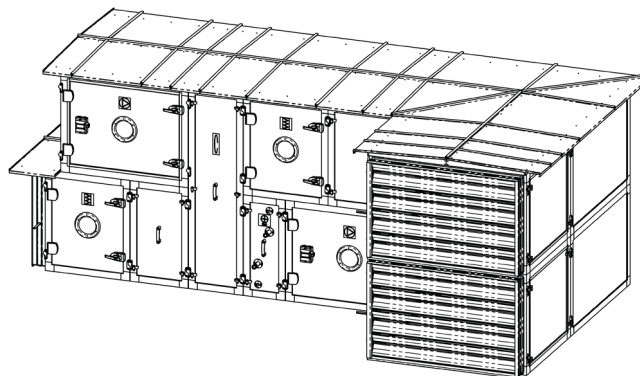

Abb.7.1

1.1 Frontstütze **1.2** Mittelstütze **1.3** Querstütze **1.8** Querstütze **1.9** Mittelstütze

3. Montieren Sie die andere Seite des Rahmens auf die gleiche Weise wie die erste (siehe Abbildung 7.2).

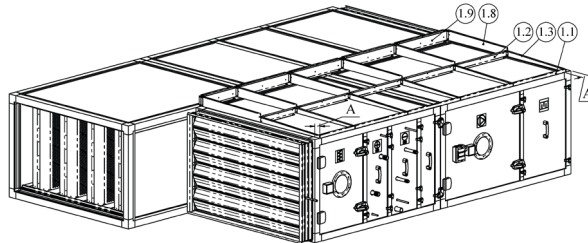

Abb. 7.2

4. Montieren Sie die hinteren Halter 2.1, 2.2, 2.3, 2.4, 2.5 und 2.6, verbinden Sie sie mit selbstschneidenden Schrauben 4,8 x 19 DIN 7504K mit dem Rahmen und befestigen Sie sie mit selbstschneidenden Schrauben 4,8 x 19 DIN 7504K am Gerät, wie in Abbildung 7.3 gezeigt.

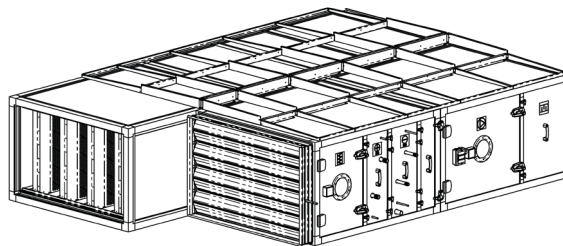

Abb. 7.3

2.1 hinterer Halter **2.2** hinterer Halter **2.3** hinterer Halter **2.4** hinterer Halter
2.5 hinterer Halter **2.6** hinterer Halter

5. Beginnen Sie die Montage der Segmente vom Zentrum der Einheit aus. Passen Sie die Abschnitte einer bestimmten Breite des Daches mit dem gleichen Abstand des Rahmens an. Dichtungstreifen zwischen zwei Segmenten auftragen. Dichtungsgummi wird nur auf die Seitenfläche eines Segments aufgetragen. Die Segmente sind mit dem C-Profil verbunden und durch selbstschneidende Schrauben von 4,8 x 19 DIN7504K am Rahmen befestigt (siehe Abbildung 7.4).

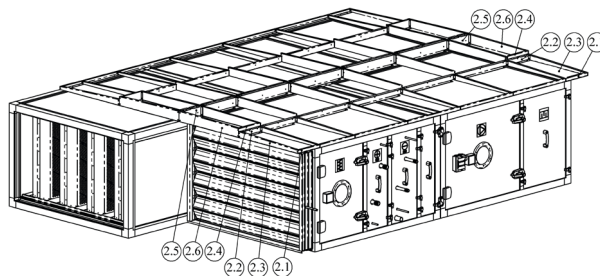

Abb. 7.4

3.1 Dachsegment **4.1** C-Profilverbindung **4.2** Dichtungstreifen

6. Montieren Sie die Dachsegmente an den Seiten des Geräts. Passen Sie die Abschnitte einer bestimmten Breite des Daches mit dem gleichen Abstand des Rahmens an. Bringen Sie den Dichtungstreifen zwischen den Segmenten an. Der Dichtungsgummi wird nur auf der Oberfläche des Segments angebracht. Die Segmente sind nicht mit dem C-Profil verbunden und werden durch selbstschneidende Schrauben 4,8 x 19 DIN7504K am Rahmen befestigt (siehe Abbildung 7.5).

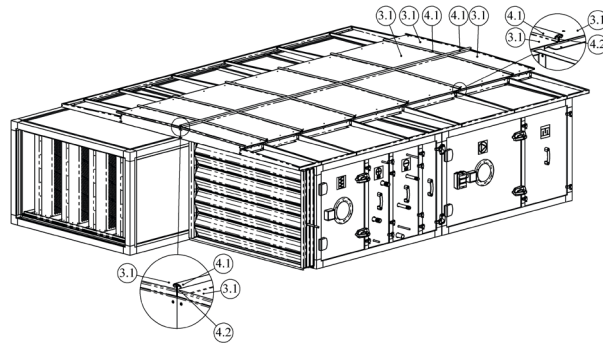

Abb. 7.5

3.1 Dachsegment **4.1** C-Profilverbindung **4.2** Dichtungstreifen

7. Nach der Montage der nebeneinander angeordneten Dachsegmente befestigen Sie die Standarddachträger gemäß den Abschnitten 1, 2 und 3 von Kapitel 5, wie in Abbildung 7.6 dargestellt.

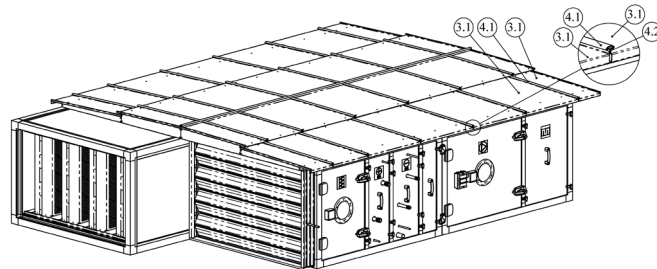

Abb. 7.6

1.1 vordere Stütze **1.2** mittlere Stütze **1.3** Querstütze **2.1** hinterer Halter
2.2 hinterer Halter **2.3** hinterer Halter

8. Standarddachsegmente werden gemäß Kapitel 5, Absätze 4, 5 und 6 am Eckdach montiert, wie in Abbildung 7.7 gezeigt

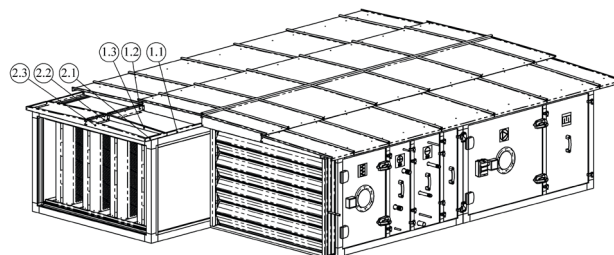

Abb. 7.7

3.1 Dachsegment **4.1** C-Profilverbindung



Heizung

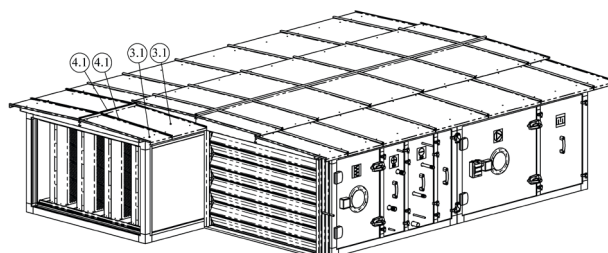

Lüftung



Klima



Kühlung



WOWI-Wickert
Heizungs-, Luft- u. Klimaprodukte GmbH
Ostenholzer Straße 12
29308 Meißenndorf | Germany

Tel.: +49 (0)5056-97 07-0
Fax: +49 (0)5056-97 07-24
info@wowi-wickert.de
www.wowi-wickert.de